

# SensoWash®

---

<b>Montageanleitung</b>	Wand-WC
<b>Mounting instructions</b>	Wall-mounted WC
<b>Notice de montage</b>	Cuvette suspendue
<b>Montagehandleiding</b>	Wand-WC
<b>Instrucciones de montaje</b>	Inodoro suspendido
<b>Istruzioni di montaggio</b>	Vaso sospeso
<b>Instruções de montagem</b>	Bacia WC suspensa
<b>Monteringsvejledning</b>	Toilet vægmonteret
<b>Asennusohje</b>	Seinäasennus WC-istuin
<b>Monteringsanvisning</b>	Toalett, veggmontert
<b>Monteringsanvisning</b>	Vägg-WC
<b>Paigaldusjuhend</b>	Seina WC pott
<b>Instrukcja montażu</b>	Miska toaletowa wisząca
<b>Инструкция по монтажу</b>	Унитаз подвесной
<b>Montážní návod</b>	Závěsné WC
<b>Návod na montáž</b>	Závesné WC
<b>Szerelési útmutató</b>	Fali WC
<b>Upute za montažu</b>	WC konzolni
<b>Instrucțiuni de instalare</b>	Vas WC suspendat
<b>Navodila za montažo</b>	Stenski WC
<b>Ръководство за монтаж</b>	Конзолна тоалетн
<b>Montāžas instrukcija</b>	Pie sienas uzstādāms tualetes pods
<b>Montavimo instrukcija</b>	Pakabinamas unitazas
<b>Montaj kılavuzu</b>	Asma klozet
安装说明	挂壁式座便器
설치 설명서	벽걸이 양변기
取り付け説明書	壁掛け式トイレ
دليل التركيب	مرحاض مثبت على الحائط
הוראות התקנה	אסלה תלויה

---

## **SensoWash**

# 254459

# 256359

# 253359

# 222659

# 252859

# 252959

# 254259

# 253759

# 255059

# 256159

# 252559

# 251159

# 257959

# 259359



## 1. Об этом документе

Все документы для этого изделия и дополнительная информация доступны в Интернете:

- > Получите доступ к онлайн-документам через [qr.duravit.com](http://qr.duravit.com) или [www.duravit.com](http://www.duravit.com).
- > Отсканируйте QR-код на этикетке упаковки/этикетке изделия.

## 2. Безопасность

### 2.1 Предназначение документа

Инструкция является частью изделия. Несоблюдение инструкций может привести к травмам, повреждению изделия и/или материальному ущербу.

- > Прочтите инструкции и следуйте им.
- > Сохраните этот документ и передайте его последующим пользователям.

Мы оставляем за собой право на техническое усовершенствование и визуальные изменения изображенных изделий.

### 2.2 Целевая группа и квалификация

Монтаж должен осуществляться только специально обученными сантехниками.

- Сантехники - это люди с соответствующей технической подготовкой, знаниями и опытом, которые способны избежать опасностей и рисков, связанных с монтажом в зоне ванной комнаты.
- Сантехники компетентны в выборе и использовании подходящих средств защиты.
- Сантехники знают и соблюдают правила местных коммунальных служб и стандарты страны.

Монтаж электропроводки должен осуществляться только специально обученными электромонтёрами.

- Электромонтёры - это люди с соответствующей технической подготовкой, знаниями и опытом, которые способны избежать опасностей и рисков, связанных с электричеством.
- Электромонтёры компетентны в выборе и использовании подходящих средств защиты.
- Электромонтёры знают и соблюдают правила местных коммунальных служб и стандарты страны.

## 2.3 Электробезопасность

Смертельная угроза поражения электротоком  
Контакт с электричеством может привести к смертельному поражению электрическим током.

Общие меры предосторожности

- > Соединять изделие только с предназначенным для этого электропроводом.
- > Изделие необходимо заземлить должным образом. Не используйте изделие, если оно не заземлено должным образом.
- > Перед монтажом отсоедините электрические компоненты от электросети.
- > Не допускайте случайного включения электричества.
- > Проверьте, обесточены ли все компоненты.
- > НИ В КОЕМ СЛУЧАЕ НЕ прикасаться к электропроводке мокрыми руками.
- > При повреждении электроподключения данного изделия неисправность должна быть устранена специалистами изготовителя, сервисной службы или квалифицированным специалистом во избежание опасности.
- > Запрещается удалять отдельные компоненты.

Проложить постоянную линию питания с отдельной электрической цепью:

- > Учитывать положение электрического соединения.
- > Оставить не менее 800 мм (31½") питающего провода открытым.
- > Убедитесь, что заземляющий провод на 10 mm (¾") длиннее проводов L (фаза) и N (рабочий ноль).
- > Выберите поперечное сечение питающей линии в соответствии с подключаемой нагрузкой, указанной на заводской табличке, в соответствии с местными стандартами и правилами:  
1–2,5 mm<sup>2</sup> (17–14 Американский стандарт диаметра кабеля).

Установите автоматические выключатели

- > Устройства для электрического разъединения должны быть стационарно установлены в электропроводке и соответствовать общепринятым нормам. Кроме того, они должны иметь всеполюсное размыкание контактов, соответствующее категории перенапряжения III.



Установите устройство защитного отключения (устройство дифференциального тока УДТ).  
Изделие не имеет собственного устройства защитного отключения. На него должно подаваться не более 30 мА через устройство защитного отключения (УДТ).

#### Избежание конденсации

- > НЕ устанавливайте изделие в помещении с повышенной влажностью. Обеспечьте достаточную вентиляцию для предотвращения образования конденсата в электрических компонентах.
- > Если изделие вносится из холодного места в теплое, сначала оставьте его выключенным на несколько часов, чтобы избежать возможного образования конденсата.

#### 2.4 Гигиена

Вред для здоровья от загрязненной или зараженной воды.

Использование грязной или зараженной воды для душа может вызвать проблемы со здоровьем.

- > Подведите к изделию холодную питьевую воду из водопроводной магистрали.
- > Не подключайте сточную, слабозагрязненную бытовую, хозяйственную, морскую или другие виды воды, не подключайте неочищенную или только слабоочищенную воду.
- > Используйте только входящие в комплект шланги для подачи воды, НЕ ИСПОЛЬЗУЙТЕ повторно старые шланги.
- > Активируйте дополнительную самоочистку через приложение, если изделие НЕ использовалось две недели и более.  
→ Приложение: Меню – Уход – Самоочистка

#### 2.5 Избегание повреждений изделия

Общие меры предосторожности

- > Во избежание неисправности используйте только детали из монтажного комплекта.
- > Используйте только аксессуары, рекомендованные Duravit.

Повреждения от замерзания воды.

**ЗАПРЕЩАЕТСЯ** устанавливать и эксплуатировать изделие в помещениях, где существует риск замерзания. Температура в помещении должна быть не ниже 4 °C (39 °F).

Повреждения, вызванные известковым налетом  
Известковый налет может образовываться в регионах с жесткой водой. Известковый налет может повлиять на характеристики изделия.

- > Проверьте качество воды в вашем регионе. Duravit рекомендует установить смягчитель воды при жесткости воды  $\geq 14$  °dH (2,5 ммоль/л).

#### 3. Требования к месту установки

Предустановка выполнена надлежащим образом. Подключения воды и электричества для изделия выполнены правильно.

- > Получите доступ к листу технических данных перед установкой через [qr.duravit.com](http://qr.duravit.com) или [www.duravit.com](http://www.duravit.com)
- > Убедитесь, что имеется достаточно места для установки изделия и что дверь в ванную может свободно открываться и закрываться.
- > Убедитесь, что открыванию и закрыванию крышки не мешают оконные рамы, полки и другая мебель ванной комнаты.

#### 4. Чертежи и планы

##### Расположение подвода электропитания/воды

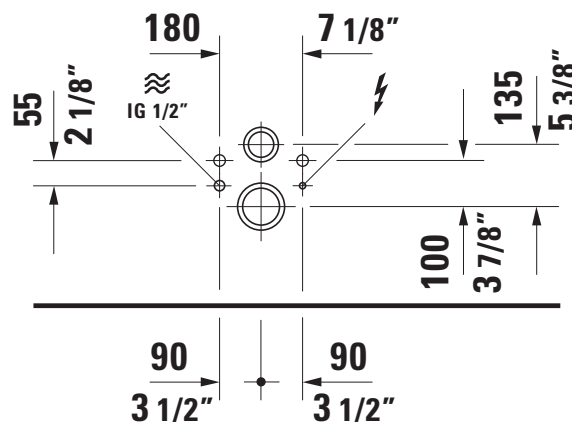

- > Выполните подключение воды и водослива в указанных местах.
- > Установите электрические соединения в указанных местах.



## 5. Технические характеристики

Подключение электрических компонентов	
Номинальное напряжение	
61X XXX XX 2 XX XXXX	220–240 В, 50–60 Гц
61X XXX XX 1 XX XXXX	100–120 В, 50–60 Гц (модели для США/Тайваня)
Номинальная мощность	1080 Вт
Автоматический выключатель	$I_N = 16 \text{ A}$
УЗО	$I_N = 30 \text{ mA}$
Степень защиты	IPX4
Класс защиты	I
Спецификация кабеля	Поперечное сечение питающей линии 1–2,5 мм <sup>2</sup> (17–14 Американский стандарт диаметра кабеля)

Вода	
Холодная вода	DN 15 (½")
Напор воды	0,07–0,75 МПа (10–109 бар)
Жесткость воды	макс. 2,4 ммоль/л (240 ч. на млн.)

## 6. Инструкция по монтажу

### 1 Проверка

- > Проверьте, не повреждено ли изделие.

### 7 Установка звукоизоляции (дополнительно)

- > При рассмотрении расстояния между стеной и дюбелем  $z$  обратите внимание: расстояние =  $z+y+22$  (¾").
- > Вкрутите дюбель в подвесной болт, пока не будет достигнуто расчетное расстояние до стены.
- > Установите комплект звукоизоляции.

### 10 + 11 Подключите воду

#### ПРИМЕЧАНИЕ

**Нарушение работы из-за неисправных шлангов.**

- > Используйте только входящие в комплект шланги для подачи воды, НЕ ИСПОЛЬЗУЙТЕ повторно старые шланги.

### 12 Промывка труб

#### ПРИМЕЧАНИЕ

**Нарушение работы из-за отложений в трубах.**

- > Промойте трубы в соответствии с действующими нормами и соберите воду.

### 22 Не перегибать шланг

- > Убедитесь, что шланг не перекручен и не пережат.

### 25 Подключение кабелей

#### ⚠ ПРЕДУПРЕЖДЕНИЕ

**Контакт с электричеством может привести к смертельному поражению электрическим током.**

- > Прочтите и соблюдайте информацию, содержащуюся в главе о безопасности данного руководства.
- > Снимите примерно 10 мм (¾") изоляции с проводов.
- > Подсоедините 3 кабеля к клеммной колодке. При этом обратите внимание на силовой провод L, нулевой провод N и заземляющий провод.
- > Убедитесь, что заземляющий провод на 10 мм (¾") длиннее проводов L (фаза) и N (рабочий нуль).

### 27 Установка распределительной коробки

- > Установите распределительную коробку в предусмотренном для нее месте в керамике.

### 30 Установка крышки для унитаза-биде

См. отдельное руководство.

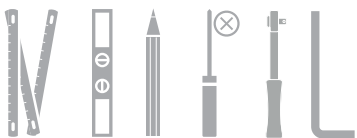
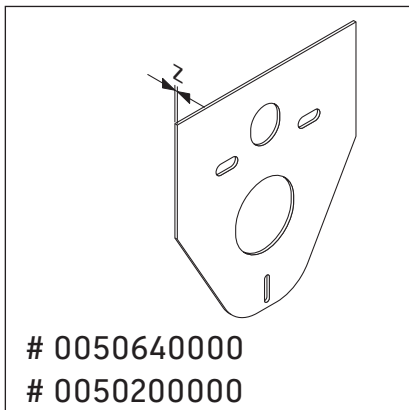
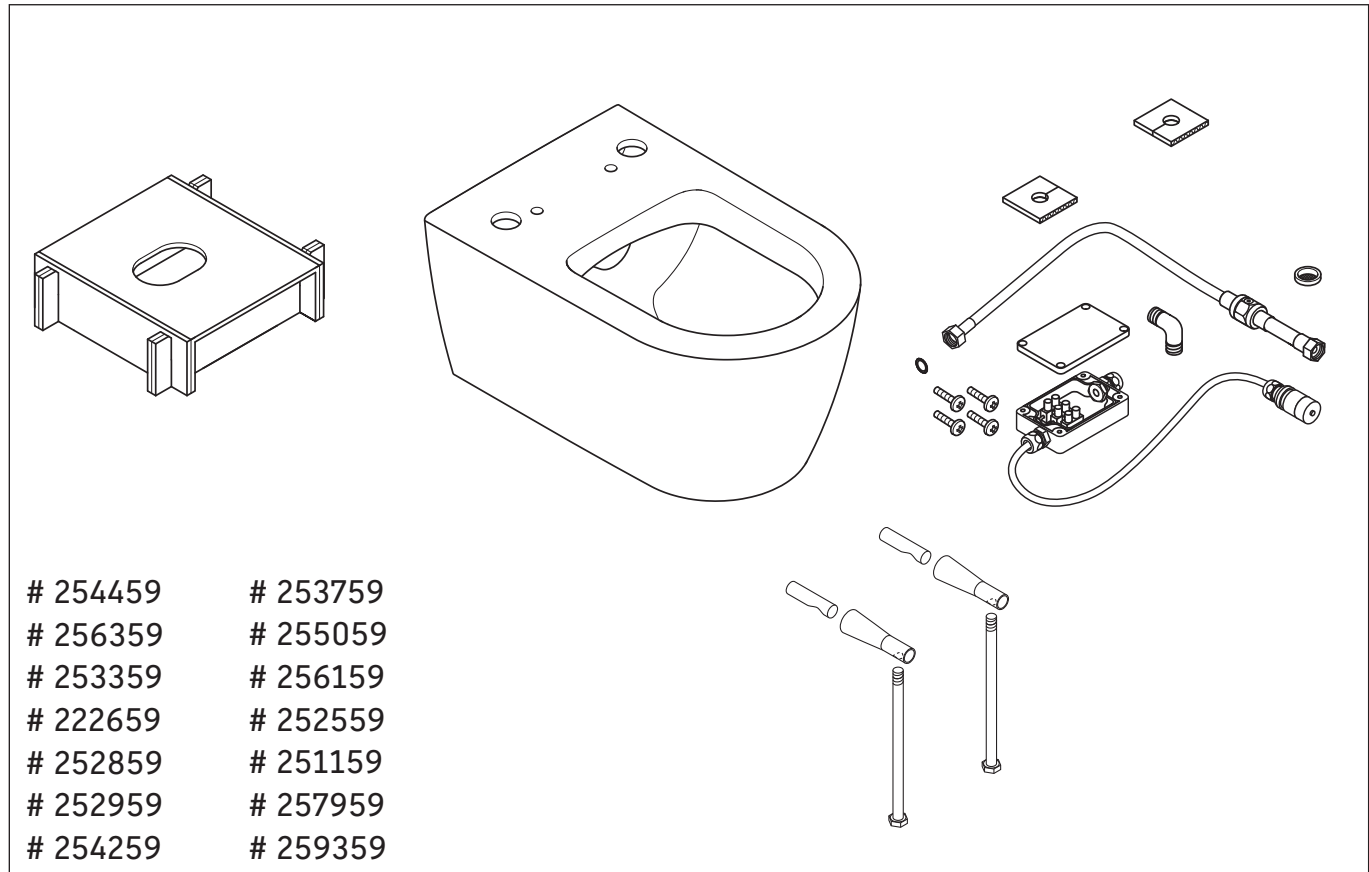

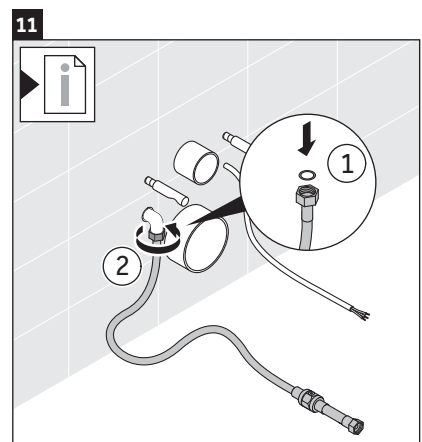
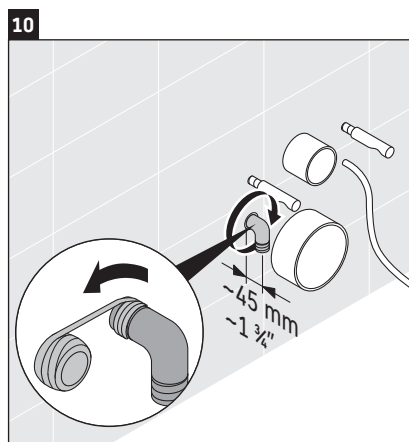
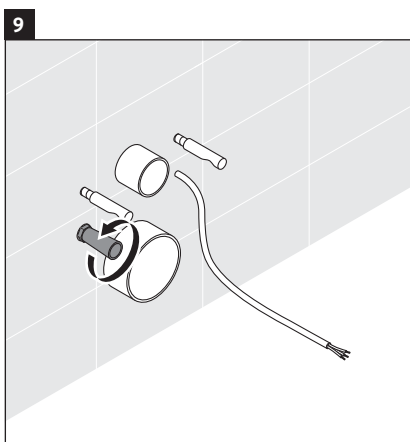
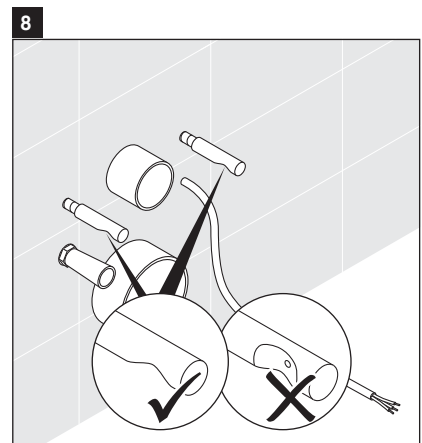
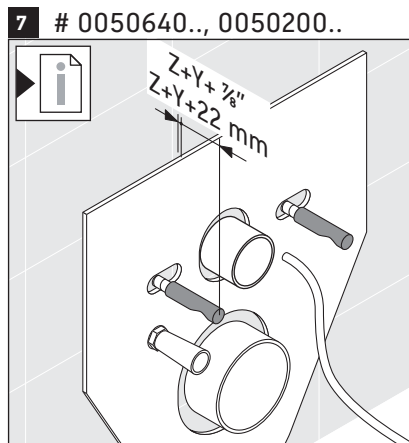
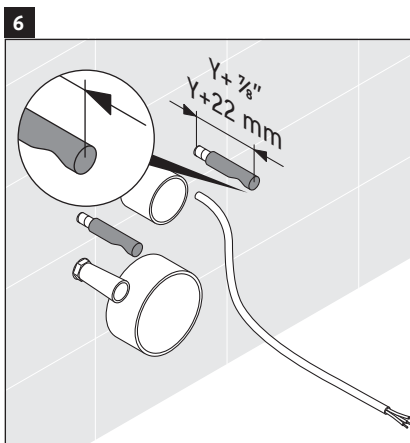
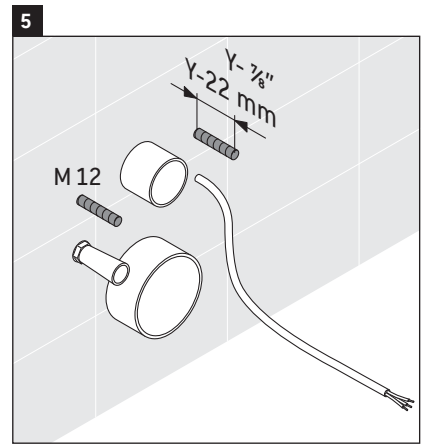
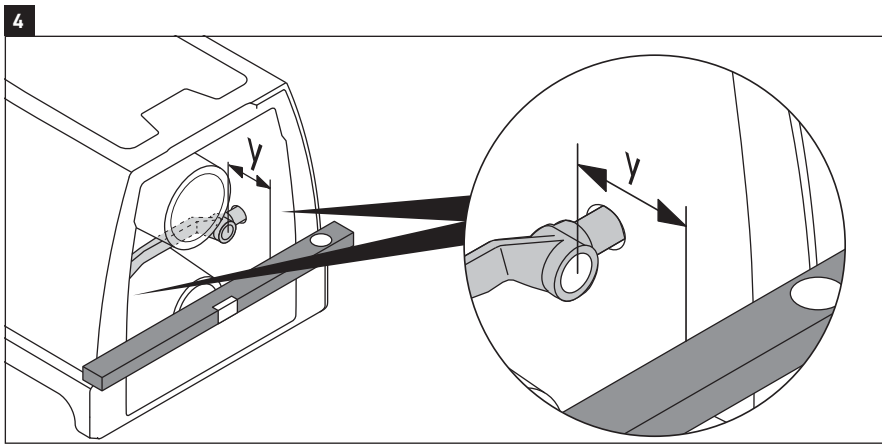
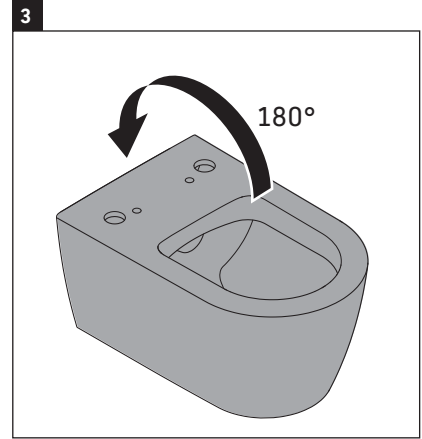
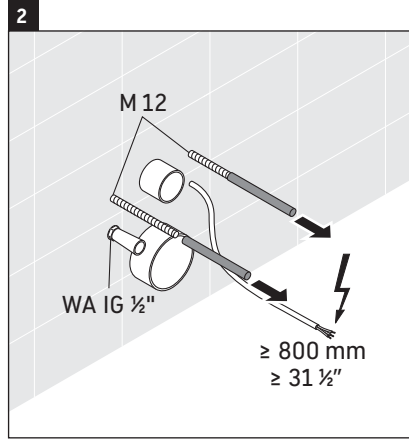
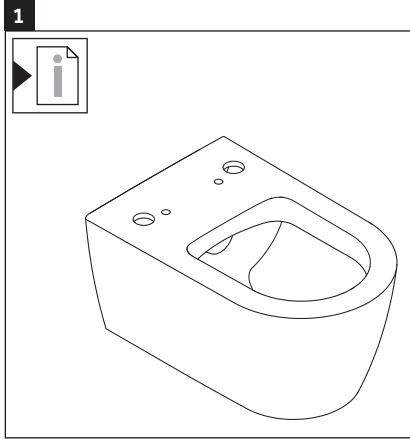

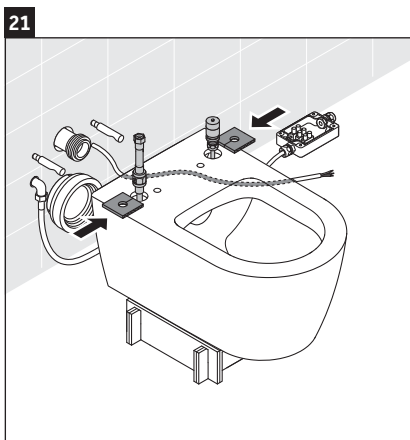
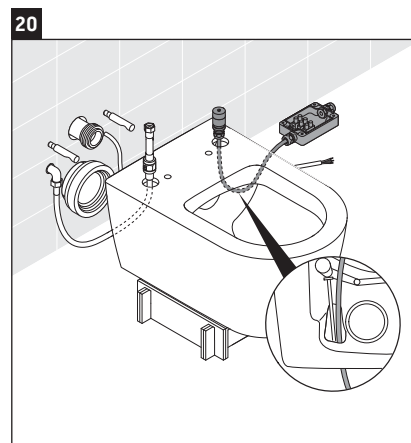
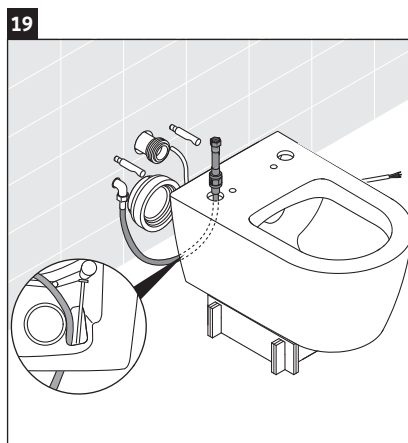
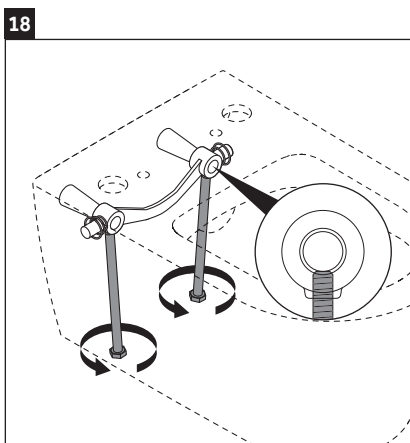
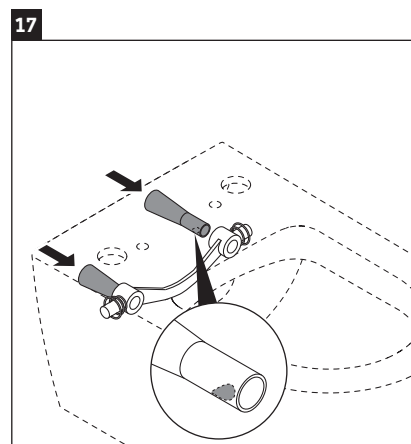
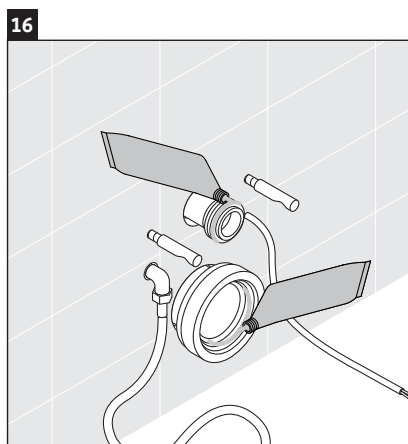
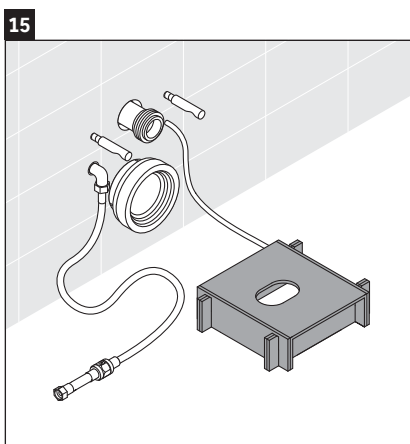
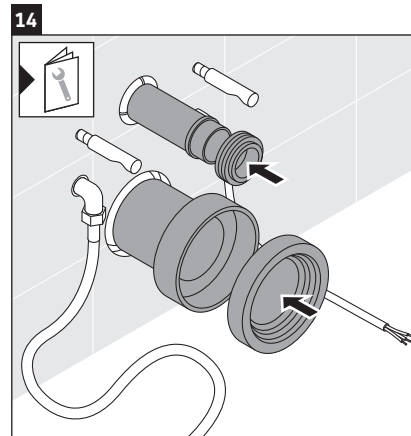
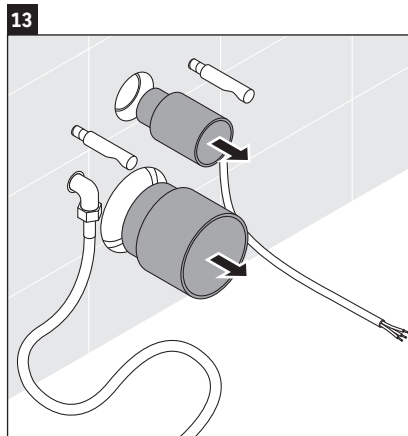
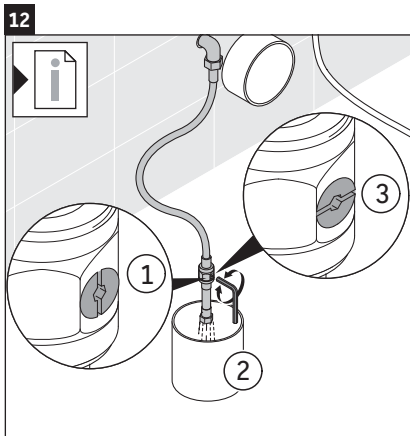



23

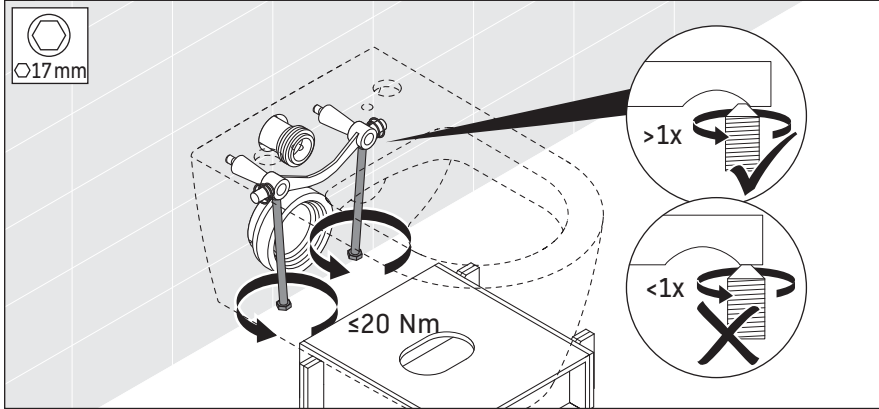

24

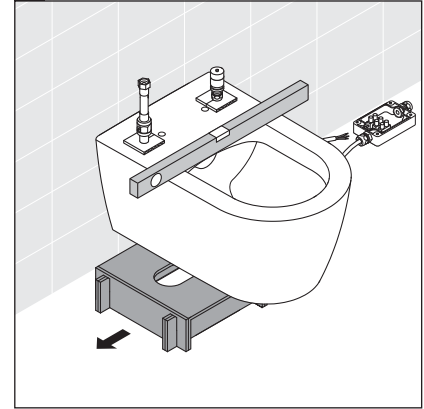

25

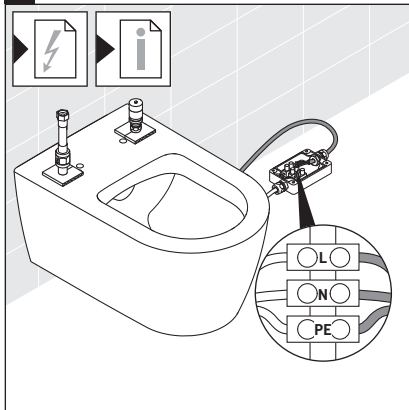

26

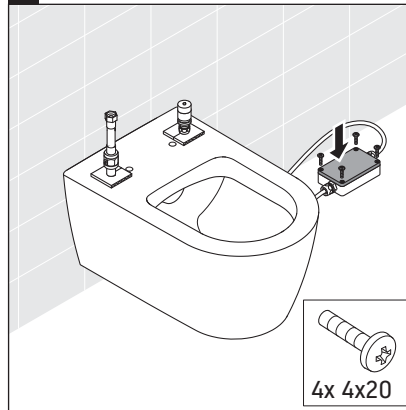

27

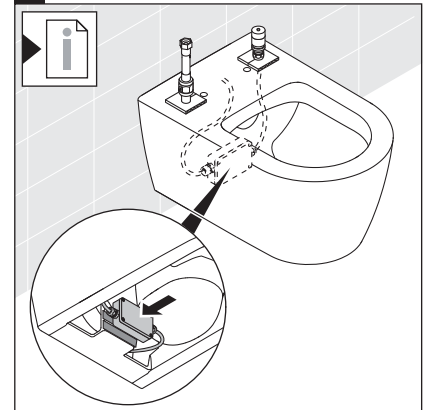

28

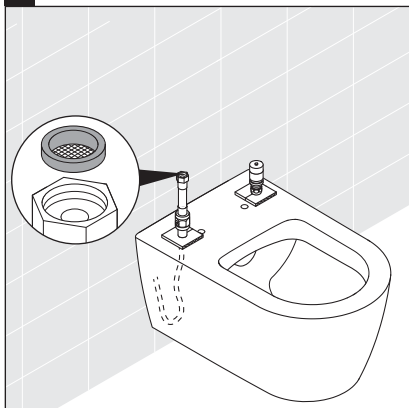

29

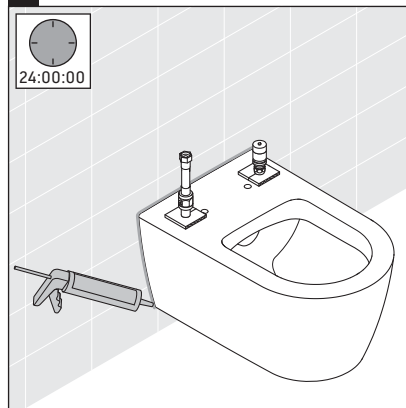

30

