

Raindance Select S

Ручной душ 120 3jet EcoSmart

Поверхность: **Матовый белый**

Артикульный номер: **26531700**



Описание

Характеристики

- размер головки душа: 125 мм
- тип струи: Rain, RainAir, Whirl
- удобный выбор струи с помощью кнопки Select
- максимальный объем расхода воды при 3 барах: 8,5 л/мин
- ручной душ, 2-корпусная конструкция
- промываемое сетчатое уплотнение
- соединительная резьба G $\frac{1}{2}$
- подходит для проточных водонагревателей

Технология

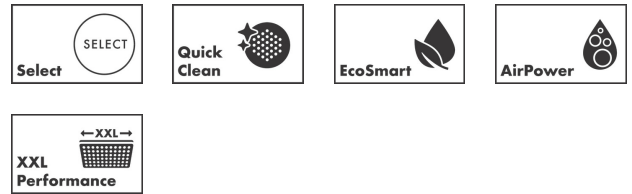

Награды за дизайн



Продукт



Чертеж



График расхода воды



Расход измерен практически с помощью соответствующей арматуры (термостат/смеситель/скрытый клапан).

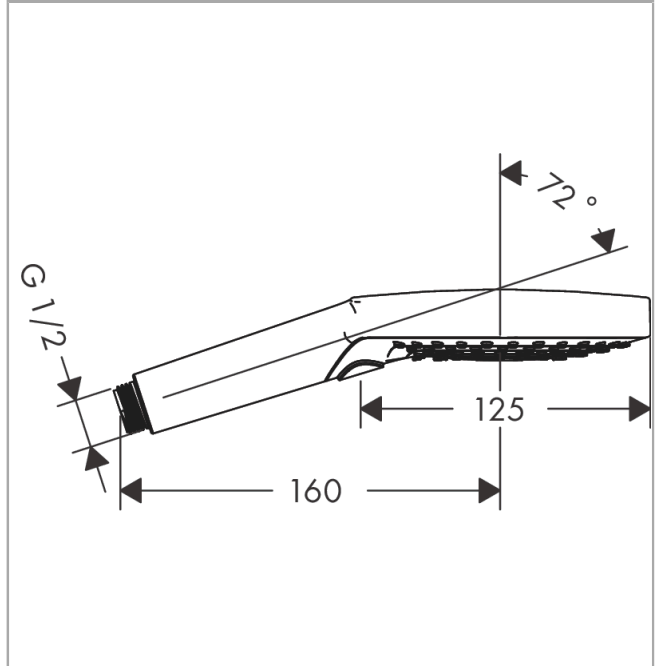
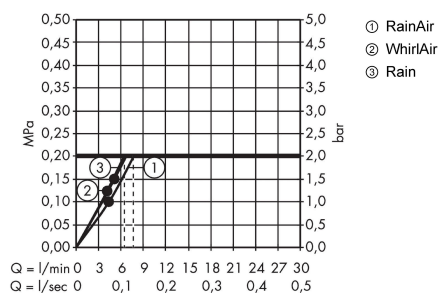
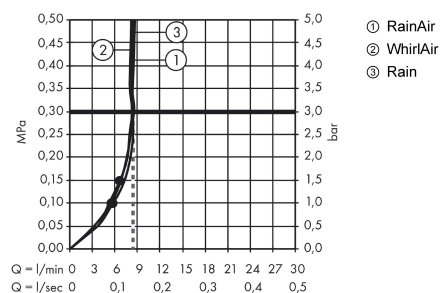

Расход измерен практически с помощью соответствующей арматуры (термостат/смеситель/скрытый клапан).

Raindance Select S
Ручной душ 120 3jet EcoSmart
 Поверхность: **Матовый белый**

Артикульный номер: **26531700**



Покомпонентное изображение

Год выпуска: >04/20

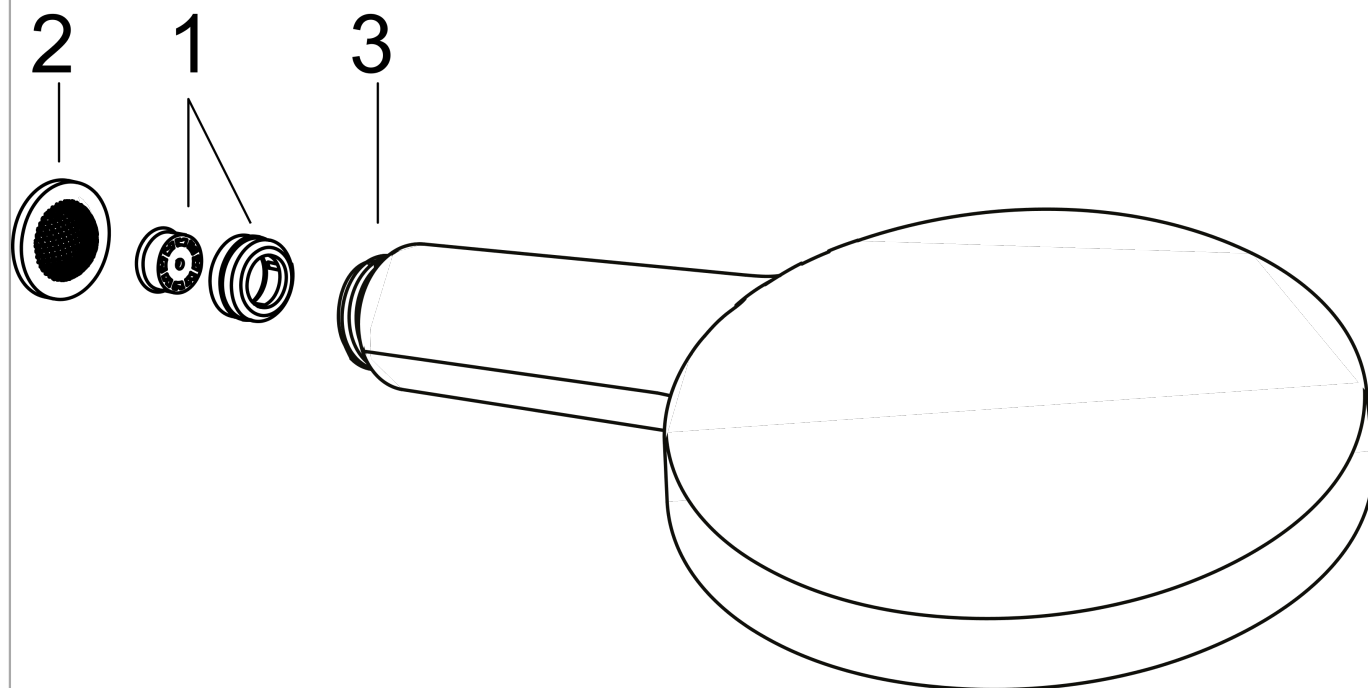

Raindance Select S
Ручной душ 120 3jet EcoSmart
Поверхность: **Матовый белый**

Артикульный номер: **26531700**



Перечень запасных частей

Год выпуска: >04/20

| Позиция | Описание | Артикульный номер | PC | PU |
|---------|------------------------|-------------------|----|----|
| 1 | flow limiter (9 l/min) | 95659000 | - | 1 |
| 2 | filter packing | 94246000 | - | 1 |
| 3 | pivoting connection | 93089000 | - | 1 |