

## AUSSCHREIBUNGSTEXT – SERIE MODULA

- Modulares System für Großraumduschen
  - **8 mm** gehärtetes Einscheibensicherheitsglas ESG nach DIN EN 12150 mit polierten Kanten, biegebruchfest, unempfindlich gegen Stoß und Schlag, wärme- und kältebeständig
  - **Glas:** volltransparent Klarglas, Rauchglas, satinierte Glasserigrafien möglich, optional mit Anti-Kalk-Beschichtung High GLASS
  - **Profilfarbe:** brillant glänzend
  - Hochwertig veredelte Aluminiumprofile garantieren **pflegeleichte Reinigung**
  - Geprüft nach DIN EN 14428:2008 (CE)
  - Qualitätssicherungssystem zertifiziert nach DIN EN ISO 9001:2008
  - Montage bodenbündig oder auf Duschtasse möglich (2 Maßvarianten ermöglichen dies)
  - Einfachste **Montage**
  - Aluminium-Wandstärke von 1,2 bis 1,5 mm – dadurch höchste Festigkeit und Stabilität.
  - **Barrierefreie** Nutzungsmöglichkeit
  - Alle Befestigungselemente garantieren optimale Flexibilität
  - Verstellbereich bis zu 50 mm
  - Bodenprofil zum Ausgleich von Unebenheiten
  - Getestete Wasserdichtheit von 11 Liter/Minute
  - Ausgestattet mit frei platzierbaren Kleiderhaken
  - Made in Südtirol/Italien
- 
- **Silikonfreier** Wandanschluss sorgt für höchste Ästhetik  – dadurch wird eine besonders hygienische und edle Optik erzielt.
  - Extrem korrosionsbeständige Legierung mit höchster Festigkeit.
  - Alle Metallteile wie Schrauben und Bolzen aus rostfreiem Edelstahl INOX.
  - Kabinenhöhe Standard 1950 mm Mögliche **Sonderhöhen** und **–breiten** je nach Einbau und Raumsituation.
  - Abschrägung und/oder Aussparung. Ergänzende Detailskizze notwendig.
  - Zubehör: Pflegeset-Auffrischung für Anti-Kalk-Beschichtung High GLASS für dauerhaft schöne Optik und **leichte Reinigung**.

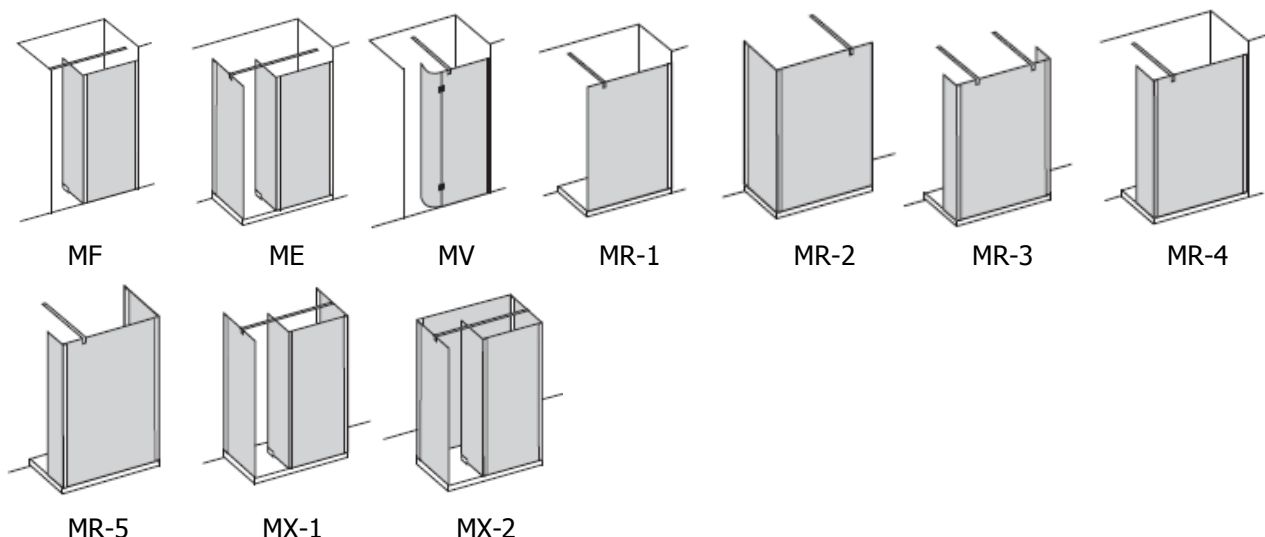

## AUSSCHREIBUNGSTEXT – SERIE MODULA

### Modell **MODULA MR-2** **RAUMABTRENNUNG UND SEITENTEIL MIT STÜTZE**



**Rahmenloses Walk-in-System für offene Großraumduschen ohne Türen.** Designstarkes modulares System für Großraumduschen, das ganz ohne Türen auskommt. Flexibel, elegant und modern ist es an alle räumlichen Gegebenheiten anpassbar. Die Montage ist bodenbündig oder auf einer Duschtasse möglich. Die einzelnen Glaselemente aus 8 mm Sicherheitsglas nach DIN EN 12150. Dank der optisch eleganten silikonfreien Montage ist die Gefahr von Schimmelbildung nachhaltig reduziert. Für einen großzügigen, hygienischen Duschbereich zum Wohlfühlen.

- Walk-in-Glasanlage, Raumabtrennung mit Seitenteil zur freistehenden Montage mit einer extrem stabilen Stütze nach hinten und einem Schattenprofil zur wandseitigen Montage.
- Verglasung mit 8 mm Einscheiben-Sicherheitsglas nach DIN EN 12150, optional mit Pflegebeschichtung Anti-Kalk High GLASS.
- Wandstütze und Schattenprofil aus hochwertigen eloxiertem Aluminium.
- Bodenprofil zum Ausgleich von Unebenheiten. Befestigungsmaterial im Lieferumfang enthalten
- Geprüft nach DIN EN 14428:2008 (CE).
- Qualitätssicherungssystem zertifiziert nach DIN EN ISO 9001:2008.
- Verstellbereich: MR-2 25 mm.

Fabrikat: Provex Modula MR-2  
 Typenbezeichnung: Modula MR-2  
 Ausführung: reversibel Walk-In Raumabtrennung mit Seitenteil  
 Breite: Raumabtrennung: 1000 / 1200 / 1400 mm Möglichkeit Sonderbreiten  
 Seitenteil: 750 / 800 / 900 / 1000 mm Möglichkeit Sonderbreiten  
 Höhe: Standardhöhe 1950 mm Möglichkeit Sonderhöhen  
 Profilarbe: brillant glänzend  
 Glas: Klarglas / Rauchglas Möglichkeit Beschichtung: Antikalk / High GLASS

Montage:  
 Demontage:

